

GLORIA®

Geräte für Haus und Garten

SPRAY & PAINT Compact Art.-No. 355....



<https://www.kipogeorgiki.gr/>
DE GB FR NL IT ES PT
DK SV NO FI GR TR RU CZ



ΦΥΤΩΡΙΟ ΚΗΠΟΓΕΩΡΓΙΚΗ
18ο χλμ Εθνικής Αθηνών - Κορίνθου
Τηλ. **210 5573739**
E-mail:
info@kipogeorgiki.gr

Wichtige Sicherheitshinweise • Important Safety Instructions • Consignes de sécurité importantes • Belangrijke veiligheidsvoorschriften • Importanti indicazioni sulla sicurezza • Importantes advertencias para la seguridad • Recomendações de segurança importantes • Vigtige sikkerhedsforskrifter • Viktiga säkerhetsanvisningar • Viktige sikkerhetsanvisninger • Tärkeitä turvallisuuohjeita • Σπουδαίες υποδείξεις ασφαλείας • Önemli Güvenlik Bilgileri • Важные правила техники безопасности • Důležité bezpečnostní pokyny

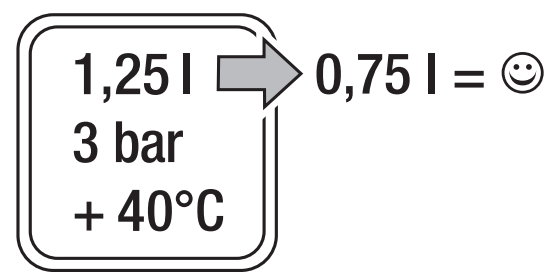
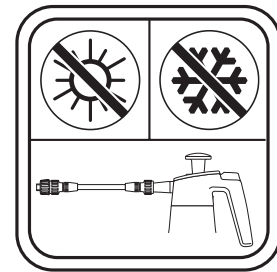

Inbetriebnahme • Operation • Emploi • Het in gebruik van de spuit • Messa in funzione • Puesta en marcha • Colocação em funcionamento • Ibrugtagning • Driftssætning • Igangkjøring • Käyttöönotto • θέση σε λειτουργία για πρώτη φορά • İlk çalıştırma • Ввод в эксплуатацию • Uvedení do provozu

1

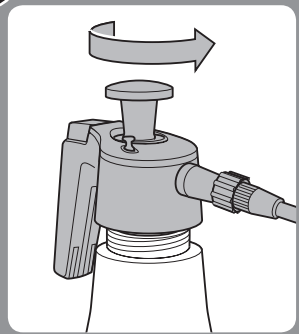

2

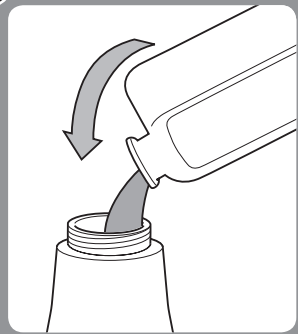

3

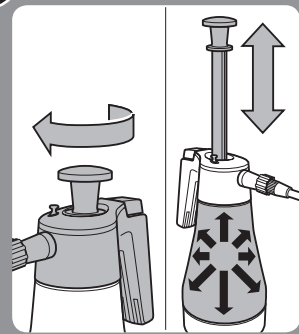

4

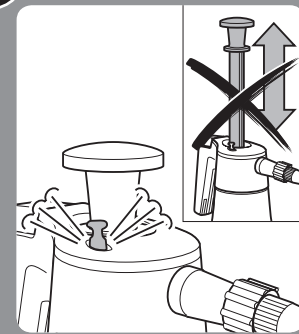

5

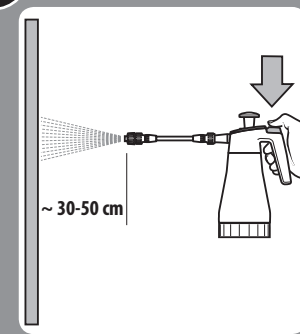

Entleerung und Wartung • Emptying and Service • Vidange et entretien • Het leegmaken en het reinigen • Svotamento e manutenzione • Vaciado y mantenimiento • Esvaziamento e manutenção • Tømning og vedligeholdelse • Tömning och underhåll • Tømning og vedlikehold • Tyhjennys ja huolto • Αδειασμα και συντήρηση • Boşlatma + Bakım • Опорожнение + техническое обслуживание • Vyprázdnění + Údržba

1

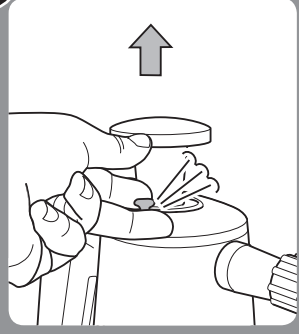

2

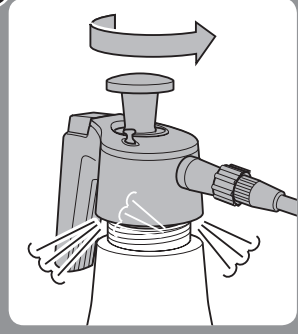

3

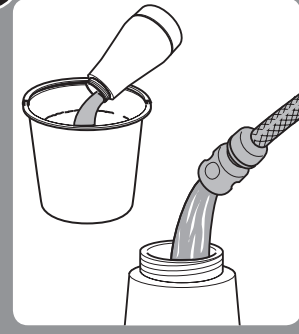

4

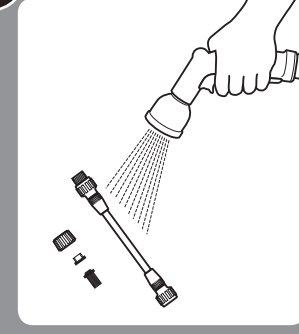

5

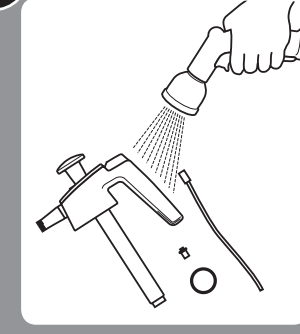

6

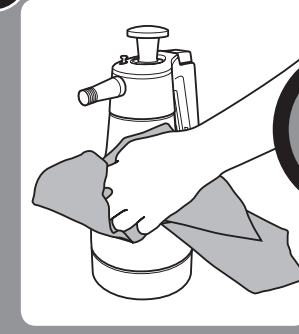

<https://www.kipogeorgiki.gr/>

DE
Wichtige Sicherheitshinweise Funktionen des Sicherheitsventils in regelmäßigen Abständen vor und nach dem Sprühvorgang prüfen. Reparaturen an GLORIA Geräten für Haus und Garten sind nur durch die GLORIA Servicestellen durchzuführen. Ersatzteile sollten Sie bei Ihrem GLORIA Fachhändler bestellen. **www.gloriagarten.de**

Aus Sicherheitsgründen dürfen explosive und scharfe, ätzende, brennbaren Flüssigkeiten und Desinfektionsmittel sowie Stoffe über 40°C Betriebstemp. nicht versprüht werden.

Wir empfehlen nach 5jähriger Benutzung die Druck-sprühgeräte einer besonderen eingehenden Prüfung zu unterziehen.

Hinweis!

Wir empfehlen Holzboden-Öle für Böden sowie Sprühlasuren für Zäune zu benutzen. **Es dürfen nur umweltfreundliche Produkte eingesetzt werden, die auf Wasser basierend hergestellt sind.**

⚠ Achtung! Hinweise der Mittelhersteller beachten

Technische Daten

max. Einfüllmenge: 1,25l => 0,75l ☺; Gesamt-Einfüllmenge: 1,5l; zul. Betriebsüberdruck: 3 bar; zul. Betriebstemp.: +40°C; Sicherheitsventil/Entlüftungsventil, Düse: Flachstrahl; Düsenprüfwinkel: max. 65°

Technische Änderungen vorbehalten!

GB
Important Safety Instructions

Functions of the safety valve at regular distances before and after the spraying operation. Repairs of GLORIA house and gardening equipment are only to be done by GLORIA after-sales-services. Spare parts should be ordered by GLORIA special trade. **www.gloriagarten.de**

For technical safety reasons do not spray any explosive media, acid, corrosive liquids, disinfectants, impregnating agents or materials over 40°C operating temperature.

After five years use we recommend to have the compression sprayers examined very thoroughly as precaution - best done by the manufacturer.

Note!

We recommend the use of wooden floor-oil for floors as well as spray glazings for fences. **Only environment-friendly products that are manufactured on an aqua base should be used.**

⚠ Caution! Please observe the instructions of the product manufacturer

Technical Data

Max. filling capacity: 1,25ltr. => 0,75ltr. ☺; Total tank contents: 1,5ltr; Max. working pressure 3 bar; Max. working temperature 40°C; Safety valve/Venting valve, Nozzle: Flat jet; Spraying angle of nozzle: max. 65 degrees

Technical alterations reserved!

FR
Consignes de sécurité importantes

Vérifiez les fonctions de la vance de sécurité à intervalles réguliers, avant et après la séquence de pulvérisation. Les réparations ainsi que les commandes de pièces détachées des appareils pour la maison et le jardin GLORIA doivent être effectuées par le service après vente GLORIA. **www.gloriagarten.de**

Pour des questions de sécurité, il est interdit de pulvériser des produits explosifs, corrosifs et décapants, désinfectants ainsi que toutes substances à plus de 40°C.

Nous recommandons de vérifier les pulvérisateur après cinq ans d'usage sérieusement et pour ceci nous recommandons de le fabricant.

Remarker!

Nous recommandons d'utiliser des huiles pour le bois sur les sols, ainsi que des lasures pulvérisables pour dotures. **Vous ne devez utiliser que des produits respectueux de l'environnement, fabriqués à base d'eau.**

⚠ Attention! Respectez les consignes du fabricant du produit

Caractéristique techniques

Volume remplissage max. : 1,25 ltr. => 0,75ltr. ☺; Volume totale de réservoir : 1,5 ltr.; Pression de service admissible: 3 bar; Temp. de service admissible : + 40°C; Soupage de sécurité / Soupage de purge, Buse : Jet plat; Angle de pulvérisation max. du gicleur : 65 degrés

Modifications techniques réservées !

NL
Belangrijke veiligheidsvoorschriften

Functies van het veiligheidsventiel op regelmatige tijdstippen vóór en na het sproei­pro­cé­d­é nakijken. Reparaties aan GLORIA apparaten voor huis en tuin mogen alleen door GLORIA servicestations worden uitgevoerd. Reserve-onderdelen moet u bij uw speciale GLORIA handelaar bestellen. **www.gloriagarten.de**

Uit veiligheidsoverwegingen mogen explosieveeën scherp bijtende vloeistoffen niet verspreid worden. De toegestane bedrijfstemperatuur is 40°C.

Laat eens per 4 of 5 jaar de spuit grondig nakijken, bij voorkeur door de importeur. Het is verboden een eventuele lek in de tank te repareren.

Aanwijzing!

Wij raden aan, voor vloeren voor houten vloeren bestemde olie en voor omheiningen sproei­lazur te gebruiken. **Er mogen enkel milieuvriendelijke producten, die op basis van water vervaardigd zijn, gebruikt worden.**

⚠ Opgelet! Aanwijzingen vanwege de producenten van de middelen in acht nemen

Technische gegevens

Maximale vulinhoud: 1,25ltr. => 0,75ltr. ☺; Total tankinhoud: 1,5ltr.; Toegestane bedrijfsdruk: 3 bar; Toegestane bedrijfstemperatuur: + 40°C; Veiligheidsventiel / Afblaasventiel, Sproei­dop: Vlakstraler; Maximale spuit­hoek: 65°

Technische wijzigingen voorbehouden!

Achtung!

Wir weisen darauf hin, dass wir nach dem Produkthaftungsgesetz nicht für durch unser Gerät hervorgerufene Schäden einstehen, wenn diese durch unsachgemässe Reparatur verursacht oder bei einem Teileaustausch nicht Original-Teile verwendet werden und die Reparatur nicht vom Kundenservice oder dem autorisierten Fachmann ausgeführt worden sind.
Gilt auch für Zubehörteile.

Konformitätserklärung

GLORIA Haus- und Gartengeräte GmbH

Därmannsbusch 7, D-58456 Witten

Hiemrt bestätigen wir, dass die Druck tragenden Bauteile des Drucksprühgerätes: Typ SPRAY & PAINT Compact, Art.-Nr. 355... mit der Richtlinie 97/23/EG, Artikel 3, Absatz 3, übereinstimmen.

Witten, 01.02.2011

Hans-Georg Wellerdiek, Konstruktionsleiter

⚠ Achtung! Hinweise der Mittelhersteller beachten

Technische Daten
max. Einfüllmenge: 1,25l => 0,75l ☺; Gesamt-Einfüllmenge: 1,5l; zul. Betriebsüberdruck: 3 bar; zul. Betriebstemp.: +40°C; Sicherheitsventil/Entlüftungsventil, Düse: Flachstrahl; Düsenprüfwinkel: max. 65°

Technische Änderungen vorbehalten!

Attention!

Regarding the law of product liability, we particularly point out that we are not liable for damages caused by our device as far as these damages have been caused by improper repair or by a part replacement when GLORIA original parts are not used, and when the repair has not been carried out by the after-sales-service or by an authorized expert. This concerns the accessories, too.

Declaration of conformity

GLORIA Haus- und Gartengeräte GmbH

Därmannsbusch 7, D-58456 Witten

We herewith confirm that those parts exposed to pressure Typ SPRAY & PAINT Compact, Art.-Nr. 355... with the directive on pressurized equipment 97/23/EG and the recognized rules of technology.

Witten, 01.02.2011

Hans-Georg Wellerdiek, Design Manager

⚠ Achtung! Hinweise der Mittelhersteller beachten

Technical Data
Max. filling capacity: 1,25ltr. => 0,75ltr. ☺; Total tank contents: 1,5ltr; Max. working pressure 3 bar; Max. working temperature 40°C; Safety valve/Venting valve, Nozzle: Flat jet; Spraying angle of nozzle: max. 65 degrees

Technical alterations reserved!

L'attention!

Nous attirons particulièrement votre attention sur le fait que la garantie ne joue pas lorsque les appareils sont endommagés par une mauvaise réparation effectuée avec des pièces de rechange ne provenant pas du service après vente GLORIA - cela concerne également les accessoires.

Déclaration de conformité

GLORIA Haus- und Gartengeräte GmbH

Därmannsbusch 7, D-58456 Witten

Par la présente nous confirmons que tous les composants sous pression: Typ SPRAY & PAINT Compact, Art.-Nr. 355... sont conformes à la directive sur les réservoirs sous pression 97/23/EG et aux règles reconnues de la technique.

Witten, 01.02.2011

Hans-Georg Wellerdiek, Chef de l'étude

⚠ Attention! Respectez les consignes du fabricant du produit

Caractéristique techniques
Volume remplissage max. : 1,25 ltr. => 0,75ltr. ☺; Volume totale de réservoir : 1,5 ltr.; Pression de service admissible: 3 bar; Temp. de service admissible : + 40°C; Soupage de sécurité / Soupage de purge, Buse : Jet plat; Angle de pulvérisation max. du gicleur : 65 degrés

Modifications techniques réservées !

Let op!

Wij wijzen er nadrukkelijk op, dat wij volgens de produktaansprakelijkheidswet niet voor door ons apparaat veroorzaakte schade garant staan indien deze veroorzaakt is door ondeskundige reparatie of dat er bij het vervangen van onderdelen geen originele GLORIA onderdelen gebruikt zijn en de reparatie niet door de service-dienst of een erkend vakman is uitgevoerd. Dit geldt ook voor de accessoireis.

Verklaring van overeenstemming

GLORIA Haus- und Gartengeräte GmbH

Därmannsbusch 7, D-58456 Witten

Hiemre bevestigen wij dat de drukdragende onderdelen van drukspuiten: Typ SPRAY & PAINT Compact, Art.-Nr.355...zowel met de richtlijn m.b.t. drukapparaten 97/23/EG en de erkende regels van de techniek overeenstemmen.

Witten, 01.02.2011

Hans-Georg Wellerdiek, Constructiechef

⚠ Opgelet! Aanwijzingen vanwege de producenten van de middelen in acht nemen

Technische gegevens
Maximale vulinhoud: 1,25ltr. => 0,75ltr. ☺; Total tankinhoud: 1,5ltr.; Toegestane bedrijfsdruk: 3 bar; Toegestane bedrijfstemperatuur: + 40°C; Veiligheidsventiel / Afblaasventiel, Sproei­dop: Vlakstraler; Maximale spuit­hoek: 65°

Technische wijzigingen voorbehouden!

IT

Importanti indicazioni sulla sicurezza

Controllare ad intervalli regolari le funzioni della valvola di sicurezza, prima e dopo la procedura di spruzzatura. Gli interventi di riparazione sugli apparecchi GLORIA destinati all'uso in casa e in giardino devono essere realizzati solo ed esclusivamente dai centri di assistenza GLORIA. I ricambi vanno ordinati presso i rivenditori specializzati GLORIA. **www.gloriagarten.de**

Per motivi di sicurezza tecnica è interdetto l'uso, con l'apparecchio, di sostanze esplosive, liquidi corrosivi e disinfettanti nonché di sostanze la cui temperatura di esercizio superi i 40°C.

Dopo 5 anni si consiglia di sottoporre il motore/ultrazizzatore a pressione, come misura cautelare, ad un'accurata verifica da far realizzare dal Servizio assistenza del fabbricante.

Indicazione!
Raccomandiamo di utilizzare oli per pavimenti in legno per quanto riguarda i pavimenti e vernice trasparente spray per quanto riguarda le recinzioni. **Possano essere impiegati esclusivamente prodotti che non**

⚠ Attenzione! Tenere conto delle indicazioni dei produttori dei materiali impiegati

Data tecnici

Quantità di riempim. max.: 1,25l => 0,75l ☺; Quantità di riempim. totale: 1,5l; Pressione di esercizio ammessa: 3 bar; Temp. di esercizio ammessa: + 40°C; Valvola di sicurezza / Valvola di scarico dell'aria; Ugello; Ugello a getto piatto; Angolo di spruzz. dell'ugello: max. 65°

Con riserva di tecnico!

ES
Importantes advertencias para la seguridad

Comprobar las funciones de la válvula de seguridad en intervalos regulares antes y después del proceso de nebulización. Las reparaciones de los aparatos GLORIA para la casa y el jardín, deben ser realizadas solamente a través de los puntos de Servicio GLORIA. Los repuestos debería encargárselos usted a su suministrador GLORIA especializado. **www.gloriagarten.de**

Por motivos técnicos de seguridad no se deben pulverizar productos explosivos y líquidos fuertemente cáusticos y desinfectantes así como sustancias con una temperatura de trabajo superior a los 40°C.

Después de 5 años de utilización del aparato de pulverización a presión, recomendamos como medida de seguridad la realización de una revisión a fondo.

Advertencia!
Recomendamos utilizar aceites de suelos de madera para el suelo y también colores transparentes para las cercas. **Hay que usar exclusivamente productos no contaminantes fabricados a base de agua.**

⚠ Atención! Observen las indicaciones de los fabricantes

Datos técnicos

Llenado máx.: 1,25l => 0,75l ☺; Llenado total: 1,5l; Presión de funcionamiento autor.: 3 bar; Temperatura de funcionamiento autor.: + 40°C; Válvula de seguridad / Válvula de descarga de aire; Boquilla: pulverizadora plana; Angulo de pulverización de la boquilla: max. 65°

Reservados los derechos de realizar modificaciones técnicas!

PT
Recomendações de segurança importantes

Verificar as funções da válvula de segurança em intervalos regulares antes e depois da pulverização. As reparações nos aparelhos GLORIA para casa e jardim devem ser exclusivamente executadas pelos serviços de assistência GLORIA. Encomece as peças sobresselentes ao seu evendedor especializado GLORIA. **www.gloriagarten.de**

Por razões técnicas que se prendem com a segurança, não é permitida a pulverização de meios explosivos e de líquidos e desinfectantes cáusticos e corrosivos, bem como de substâncias com temperaturas de trabalho acima dos 40°C.

Após 5 anos de utilização, recomendamos, por medida de precaução, que os aparelhos de pulverização sob pressão sejam submetidos a testes particularmente exaustivos, de preferência pelos serviços de manutenção do fabricante.

Nota!
Recomendamos a utilização de óleos para madeira para pavimentos e protectores em spray para cercas. **Só podem ser utilizados produtos ecológicos, produzidos a base de água.**

⚠ Atenção! Respeitar as instruções dos fabricantes

Dados técnicos

Capacidade de enchimento máxima: 1,25l => 0,75l ☺; Capacidade total: 1,5l; Pressão de serviço efectiva admissível: 3 bar; Temperatura de trabalho admissível: + 40°C; Válvula de segurança integrada / Válvula de purga do ar; Bocal pulverizador: Bico de jacto plano; Ângulo de pulverização do bocal pulverizador: máx. 65°

Reservamos o direito de proceder a modificações técnicas!

DK
Vigtige sikkerhedsforskrifter

Kontrollér sikkerhedsventilens funktion med jævne mellemrum før og efter sprøjteprocessen. Reparationer på GLORIA apparater til hus og have må kun udføres af GLORIA serviceværkstederne. Reservedele bør De bestille hos Deres GLORIA fagmand. **www.gloriagarten.de**

Af sikkerhedstekniske grunde må der ikke udsprøjtes eksplosive stoffer og ætsende væsker og desinfektionsmidler samt stoffer med en driftstemperatur over 40 gr. C.

Vi anbefaler for en sikkerheds skyld, at tryksprøjtapparater efter 5 års brug underkastes en særligt omfattende kontrol - helst hos producentens serviceafdeling.

Bemærk!
Det anbefales at anvende trægulvsolie til gulve samt sprøjtelasurer til hegn. **Der må kun anvendes miljøvenlige produkter, som er fremstillet på basis af vand.**

⚠ OBS! Se information fra producenten af produktet

Tekniske data
Max. påfyldning: 1,25l => 0,75l ☺; Total påfyldning: 1,5 l; Till. driftstryk: 3 bar; Till. driftstemperatur: + 40 gr.C; Sikkerhedsventil / Udluftningsventil, Dyse: Flad stråledyse; Dysestrøjetvinkel: max. 65 gr.

Forbehold for tekniske ændringer!

daneggiano l'ambiente e che sono realizzati a base di acqua.

Attenzione!
Facciamo presente che in base alla Legge sulla responsabilità civile del produttore non rispondiamo di danni provocati dal nostro apparecchio riconducibili a riparazioni improprie, al mancato uso di pezzi originali GLORIA, a riparazioni non realizzate dal Servizio assistenza o da un tecnico autorizzato. Ciò vale anche per gli accessori.

Dichiarazione di conformità
GLORIA Haus- und Gartengeräte GmbH
Därmannsbusch 7, D-58456 Witten

Con la presente si conferma che i componenti degli spruzzatori ad alto rendimento sollecitati con pressione: Typ SPRAY & PAINT Compact Art.-Nr.355... corrispondono con la direttiva sulle apparecchiature sotto pressione 97/23/CE e delle regolamentazioni tecniche approvate.

Witten, 01.02.2011

Hans-Georg Wellerdiek, Dirigente di costruzione

⚠ Attenzione! Tenere conto delle indicazioni dei produttori dei materiali impiegati

Data tecnici
Quantità di riempim. max.: 1,25l => 0,75l ☺; Quantità di riempim. totale: 1,5l; Pressione di esercizio ammessa: 3 bar; Temp. di esercizio ammessa: + 40°C; Valvola di sicurezza / Valvola di scarico dell'aria; Ugello; Ugello a getto piatto; Angolo di spruzz. dell'ugello: max. 65°

Con riserva di tecnico!

¡Atención!

Advertimos especialmente que, de acuerdo con la ley de responsabilidad del producto, no tenemos que ser responsabilizados de los daños producidos por nuestro aparato si estos se han originado por una reparación inapropiada no realizada por un Servicio o un profesional autorizado, o por haber cambiado piezas por otras que no sean repuestos originales GLORIA. Lo antedicho también es válido para las piezas de repuesto.

Declaración de conformidad
GLORIA Haus- und Gartengeräte GmbH
Därmannsbusch 7, D-58456 Witten

Por la presente confirmamos que los componentes que llevan presión los aparatos de los aparatos de pulverización de alto rendimiento: Typ SPRAY & PAINT Compact, Art.-Nr. 355... son conformes a la Directiva 97/23/CE de Aparatos a Presión y a las reglas de la técnica reconocidas.

Witten, 01.02.2011

Hans-Georg Wellerdiek, Jefe de proyectos

⚠ Atención! Observen las indicaciones de los fabricantes

Datos técnicos
Llenado máx.: 1,25l => 0,75l ☺; Llenado total: 1,5l; Presión de funcionamiento autor.: 3 bar; Temperatura de funcionamiento autor.: + 40°C; Válvula de seguridad / Válvula de descarga de aire; Boquilla: pulverizadora plana; Angulo de pulverización de la boquilla: max. 65°

Reservados los derechos de realizar modificaciones técnicas!

Atenção!

Chamamos expressamente a atenção do utilizador para o facto de, ao abrigo da legislação alemã de responsabilidade pelos produtos, não somos responsáveis por danos provocados pelo nosso aparelho, desde que originais GLORIA por reparações não permitidas ou pela substituição de peças por peças não originais, e caso a reparação não tiver sido executada pelo nossos serviços de assistência a clientes ou por um técnico autorizado. O mesmo se aplica a acessórios.

Declaração de conformidade
GLORIA Haus- und Gartengeräte GmbH
Därmannsbusch 7, D-58456 Witten

Pela presente confirmamos que as partes da peça que vão ser sujeitas à pressão estão conformes para utilização com um pulverizador de grande capacidade: Typ SPRAY & PAINT Compact, Art.-Nr. 355... estão em conformidade com a Directiva sobre Equipamentos sob Pressão 7/23/CEE e com as regras técnicas reconhecidas.

Witten, 01.02.2011

Hans-Georg Wellerdiek, Director de construção

⚠ Atenção! Respeitar as instruções dos fabricantes

Dados técnicos
Capacidade de enchimento máxima: 1,25l => 0,75l ☺; Capacidade total: 1,5l; Pressão de serviço efectiva admissível: 3 bar; Temperatura de trabalho admissível: + 40°C; Válvula de segurança integrada / Válvula de purga do ar; Bocal pulverizador: Bico de jacto plano; Ângulo de pulverização do bocal pulverizador: máx. 65°

Reservamos o direito de proceder a modificações técnicas!

BEMÆRK!

Vi gør udtrykkeligt opmærksom på, at vi ifølge produktansvarloven ikke hæfter for skader forårsaget af vore apparater, hvis skademe er fremkaldt af ikke-forskriftsmæssige reparationer eller hvis der ved udsåftning af en del ikke er anvendt originale GLORIA reservedele og reparationen ikke er udført af vor kundeservice eller af en autoriseret fagmand. Dette gælder også for tilbehørsdele.

Overensstemmelseserklæring
GLORIA Haus- und Gartengeräte GmbH
Därmannsbusch 7, D-58456 Witten

Hermed bekræfter vi, at de trykbelastede komponenter i højtrykssprøjtete: Typ SPRAY & PAINT Compact, Art.-Nr. 355... opfylder direktiv om udstyr under tryk 97/23/EF og anerkendte tekniske regler.

Witten, 01.02.2011

Hans-Georg Wellerdiek, Konstruktionsleder

⚠ OBS! Se information fra producenten af produktet

Tekniske data
Max. påfyldning: 1,25l => 0,75l ☺; Total påfyldning: 1,5 l; Till. driftstryk: 3 bar; Till. driftstemperatur: + 40 gr.C; Sikkerhedsventil / Udluftningsventil, Dyse: Flad stråledyse; Dysestrøjetvinkel: max. 65 gr.

Forbehold for tekniske ændringer!

SV

Viktiga säkerhetsanvisningar

Kontrollera säkerhetsventilens funktion med jämna mellanrum före och efter sprutförloppet. Reparationer på GLORIA-apparater för hem och trädgård, får endast genomföras av GLORIA-kundtjänst. Reservdelar bör Du beställa hos GLORIA fackhandel. **www.gloriagarten.de**

Av säkerhetstekniska skäl får explosiva media och skarpa, frätande vätskor och desinfektionsmedel samt åmnen över 40°C drifsttemperatur ej sprutas.

Vi rekommenderar att trycksprutorna, efter 5 års användning, för säkerhets skull får genomgå en särskilt noggrann prövning - helst av tillverkarens kundtjänst.

Tips!

Vi rekommenderar att man använder trägolvsolja för golv och lasyr för sprutning på plank. **Endast miljövänliga produkter som är vattenbaserade får användas.**

⚠ Varning! Följ tillverkarens av medlet ska uppmärksammas.

Tekniska data

max. påfyllningsmängd: 1,25l => 0,75l ☺; total påfyllningsmängd: 1,5l; tillät. Driftsövertryck: 3 bar; tillät. Driftstemperatur: + 40°C; säkerhetsventil / avluftningsventil, dysa: Bredstråland; dyssprutvinkel: max. 65°

Tekniska förändringar förbehålls!

NO

Viktige sikkerhetsanvisninger

Kontrollér regelmessig at sikkerhetsventilen fungerer, og etter spraying. Reparasjoner på GLORIA-apparat for hus og hage kan bare foretas av GLORIA servicesteder. Reservdelar må bestilles hos GLORIA-forhandlere. **www.gloriagarten.de**

Av sikkerhetstekniske grunner må ikke eksplosive midler eller sterke, etsende væsker og desinfeksjonsmiddel eller stoff som har drifftemperatur over 40°C sprøytes ut.

Vi anbefaler etter 5 års bruk av trykksprøyteapparatet å foreta en total overhaling for sikkerhets skyld - helst av vedlikeholdsavdelingen hos fabrikanten.

Merk!